

### CORTE/CUT

1.-Pieza delantera. 1 Corte con tela doblada — 2.-Pieza espalda 1 Corte con tela doblada — 3.-Mangas. 2 Cortes — 4.-Capuchón. 1 Cortes

### CONFECCION/MAKING

A.-Coser las mangas a la pieza delantera y la pieza espalda — B.-Cerrar mangas y costados — C.-Armar y colocar el capuchón — Colocar Ojetillos al capuchón y pasar cordón

### INSTRUCCIONES/INSTRUCTIONS

Genero: Franela — Cordón de algodón — Las piezas del molde incluyen 1 cm de costura — Las piezas del molde incluyen 1 cm de costura — Si su trabajo es por talla, corte las piezas como lo indica el molde. Si su trabajo es personalizado, ajuste el molde a las medidas del cuerpo antes de cortar — Consulte la Tabla de Medidas Punto Patrones. Recuerde que los cuerpos no son todos iguales principalmente en Tallas Infantiles, las tallas son solo una aproximación

### TELA Y CONSUMO/GENDER TOTAL

Para la T-S (color principal 90 cms) (mangas 85 cms) aprox.  
Se considero cortes en tela de 1,50 mts de ancho. Si el ancho es otro, consulte el consumo con su proveedor

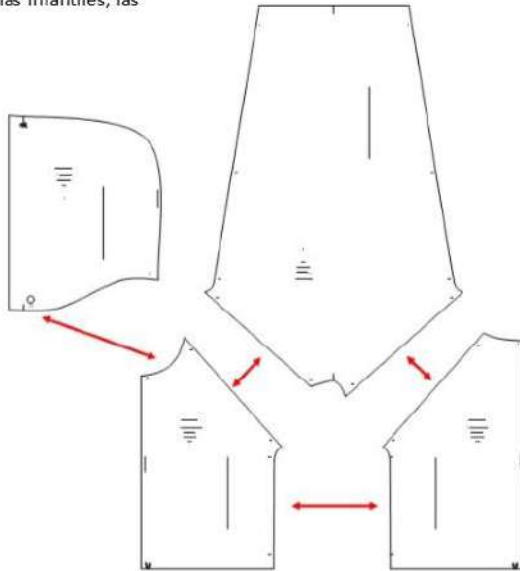

**CODIGO  
955**

### POLERON CORTO MANGA RAGLAN Y GORRO



TALLAS/SIZES

4 6 8 10 12 14 16

S M L XL XXL



- Adquiere Patrones Digitales. Descarga e imprime en casa.
- Matrices para Maquinas Bordadoras. Encuentra PES, JEFF, XXX
- Patrones Impresos, adquiere tus compras online con despachos a todo Chile.
- Encuentra puntos de ventas mas cercanos. Servicios, Articulos y mas en un solo lugar.



[www.puntopatrones.com](http://www.puntopatrones.com)



Punto Patrones

- PATRONES INCLUYEN 1 CENTIMETRO DE COSTURA PARA CORTAR Y ARMAR
- CONFIGURE SU IMPRESORA AL MISMO FORMATO DE HOJA QUE ELIGIO
- PATTERNS INCLUDE 1 CENTIMETER OF SEWING TO CUT AND ASSEMBLE
- CONFIGURE YOUR PRINTER TO THE SAME PAPER FORMAT YOU CHOOSE



 **JUNTAR HOJAS**  
PUT PAPER TOGETHER

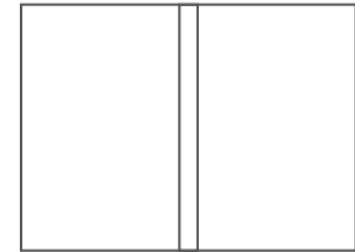

 **NO MONTAR**  
DO NOT MOUNT PAPER

## ARMADO DE LAS HOJAS POR TALLAS PAPER ASSEMBLY

4

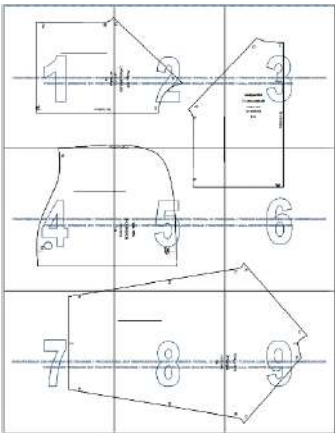

6

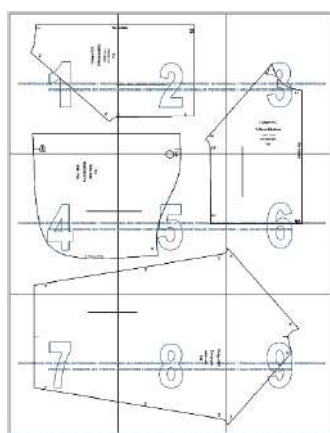

8

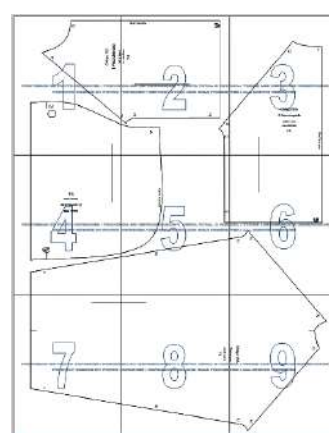

10

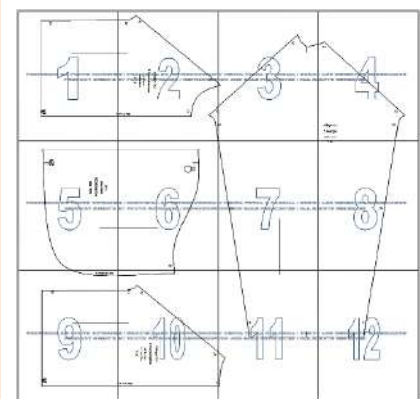

12

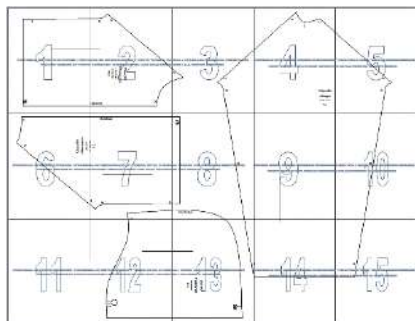

14

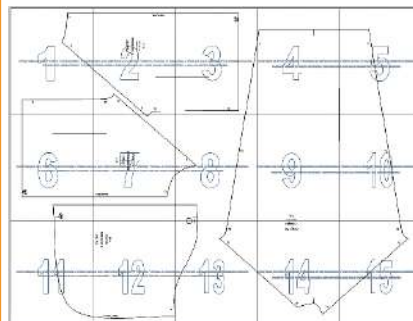

16

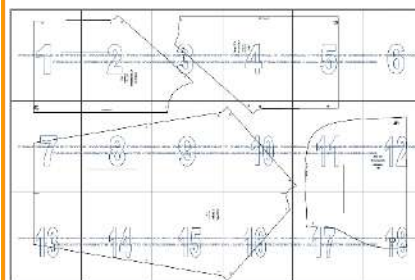

S

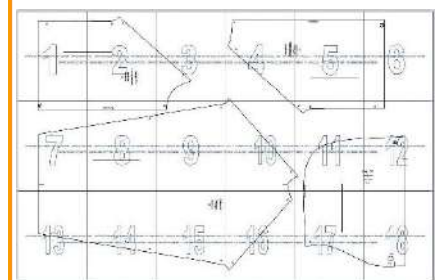

M

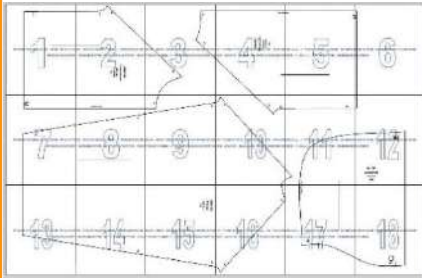

L

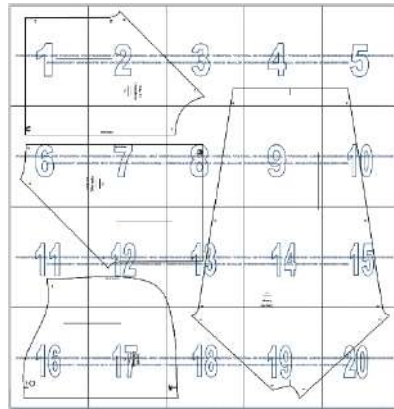

XL

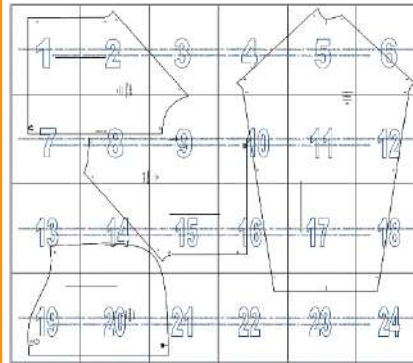

XXL

